

Dikey Çekmeceli Talaşlı İmalat Takım Dolapları *Vertical Drawer Machining Tool Cabinets*



Dikey çekmeceli dolaplar talaşlı imalatta kullanılan freze ve işleme merkezlerinin takım tutucularını, takımlarını ve kesici uçlarını muhafaza etmek için ideal çözümdür. Dikey çekmeceli dolapların teknik özelliklerinin detayını ürün özellikleri bölümündeki 6. sayfada bulabilirsiniz.

Vertical drawer cabinets are the ideal solutions to store the tool holders, tools and cutting inserts of milling machines and machining centers. For details of technical specifications of vertical drawer cabinets, please see page 6 in product specifications section.

H=1037mm modellerinde üst tabla, dolabın üst yüzeyinin masa olarak kullanılabilmesine olanak verip, fonksiyonellik sağlamaktadır.

For H=1037mm models, the cabinet top offers functionality by making it possible to utilize the cabinet top surface as a bench.



Dikey Çekmeceli Talaşlı İmalat Takım Dolapları Vertical Drawer Machining Tool Cabinets



- Takımlara iki taraftan da çarpışma riski olmaksızın güvenli, direkt ve kolay erişim.
- BT30/DIN30, BT40/DIN40, BT50/DIN50, HSK50, HSK63, HSK80 ve HSK100 takım tutucuları ile uyumlu takım taşıyıcıları.
- Takım ve kesici uçları depolamak için özel tasarlanmış raflar.
- Kızaklama sisteminin parçası olan sabit üst ve alt raflarda takımları, kesici uçları veya küçük parçaları depolama olanağı.
- Rafların 15mm aralıklarla istenilen konuma ayarlanabilmesini sağlayan esnek bağlama sistemi.

- Safe, direct and easy access to tools from both sides without risk of collision.
- Tool retainers compatible with BT30/DIN30, BT40/DIN40, BT50/DIN50, HSK50, HSK63, HSK80 and HSK100 tool holders.
- Shelves specially designed to store tools and cutting inserts.
- Capability to store tools, cutting inserts and small parts inside the fixed top and the bottom shelves which are the parts of the slide system.
- Flexible mounting system which enables to position the shelves with 15mm spacing.

Dolapların altına yerleştirilmiş taşıma kanalları sayesinde, dolap dolu iken bile, transpalet veya forklift yardımı ile çok rahat ve dengeli bir biçimde taşınabilir.

The lift channels located at the bottom of the cabinet make it possible to carry the cabinet easily and steadily, even when it is fully loaded using a pallet truck or a forklift.

4

Genel Ürün Ölçüleri / General Product Dimensions

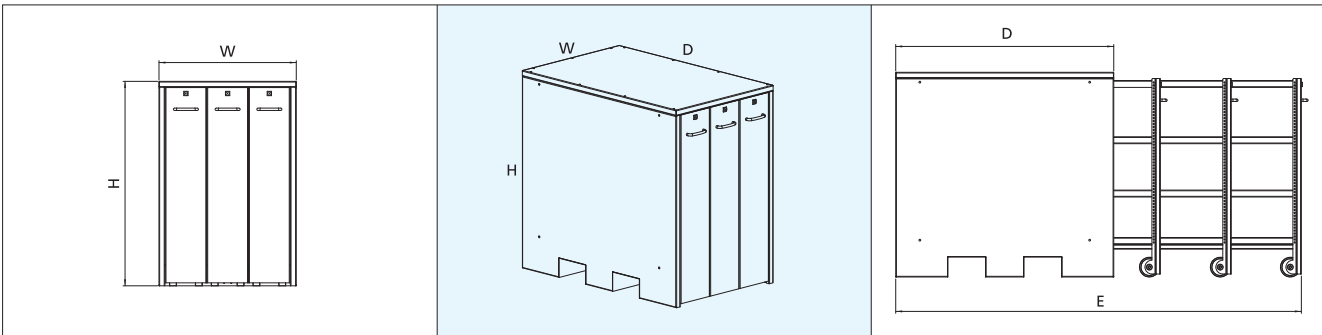

Dikey Çekmeceli Talaşlı İmalat Takım Dolapları

Vertical Drawer Machining Tool Cabinets

Ürün Ölçüleri Product Dimensions				Çekmece Sayısı Number of Drawers	Ürün Kodu Product Code	Raf Dağılımı Shelf Configuration			Dolap Kapasitesi Cabinet Capacity	Dolap Kapasitesi Cabinet Capacity	
H	D	E	W			319.101	319.201	309.101			
mm						BT30/DIN30, BT40/DIN40, HSK50, HSK63	BT50/DIN50 HSK80 HSK100				
1037*	1104	2055	497	2	310.201	4		4	64		
					310.202	2		8	32		
				310.211		4	4		32		
				310.212		2	8		16		
			712	3	310.301	6		6	96		
					310.302	4		10	64		
					310.311		6	6		48	
					310.312		4	10		32	
			928	4	310.401	8		8	128		
					310.402	6		12	96		
					310.403	4		16	64		
					310.411		8	8		64	
					310.412		6	12		48	
			1143	5	310.413		4	16		32	
					310.501	10		10	160		
					310.502	8		14	128		
					310.503	6		18	96		
					310.511		10	10		80	
310.512		8	14		64						
310.513		6	18		48						
1247**	1104	2055	712	3	311.301	9		6	144		
					311.302	6		11	96		
					311.311		9	6		72	
					311.312		6	11		48	
			928	4	311.401	12		8	192		
					311.402	9		13	144		
					311.403	6		18	96		
					311.411		12	8		96	
					311.412		9	13		72	
			1143	5	311.413		6	18		48	
					311.501	15		10	240		
					311.502	12		15	192		
					311.503	9		20	144		
					311.511		15	10		120	
311.512		12	15		96						
311.513		9	20		72						

* : Standart özellik olarak MDF laminant üst tabla ile sunulmaktadır. Bir çekmeceye standart konfigürasyonlarda 2 adet takım tutucu ve 2 adet takım & kesici uç rafı veya 6 adet takım & kesici uç rafı bağlanabilmektedir.
Offered with laminated MDF cabinet top as a standard feature. In the standard configurations, either 2 tool holder and 2 tool & cutting insert shelves or 6 tool & cutting insert shelves can be installed on one drawer.

** : Standart konfigürasyonda üst tabla ile sunulmamaktadır. Bir çekmeceye standart konfigürasyonlarda 3 adet takım tutucu ve 2 adet takım & kesici uç rafı veya 7 adet takım & kesici uç rafı bağlanabilmektedir.
Cabinet top is not offered in the standard configuration. In the standard configurations, either 3 tool holder and 2 tool & cutting insert shelves or 7 tool & cutting insert shelves can be installed on one drawer.

Dikey Çekmeceli Talaşlı İmalat Takım Dolapları Vertical Drawer Machining Tool Cabinets

Ürün Ölçüleri Product Dimensions				Çekmece Sayısı Number of Drawers	Ürün Kodu Product Code	Raf Dağılımı Shelf Configuration			Dolap Kapasitesi Cabinet Capacity	Dolap Kapasitesi Cabinet Capacity
H	D	E	W			319.102	319.202	309.102	BT30/DIN30, BT40/DIN40, HSK50, HSK63	BT50/DIN50 HSK80 HSK100
mm										
1037*	1369	2320	497	2	312.201	4		4	80	
					312.202	2		8	40	
					312.211		4	4		40
					312.212		2	8		20
			712	3	312.301	6		6	120	
					312.302	4		10	80	
					312.311		6	6		60
					312.312		4	10		40
					312.401	8		8	160	
					312.402	6		12	120	
			928	4	312.403	4		16	80	
					312.411		8	8		80
					312.412		6	12		60
					312.413		4	16		40
					312.501	10		10	200	
					312.502	8		14	160	
			1143	5	312.503	6		18	120	
					312.511		10	10		100
312.512		8			14		80			
312.513		6			18		60			
313.301	9				6	180				
313.302	6				11	120				
1247**	1369	2320	712	3	313.311		9	6		90
					313.312		6	11		60
					313.401	12		8	240	
			928	4	313.402	9		13	180	
					313.403	6		18	120	
					313.411		12	8		120
					313.412		9	13		90
					313.413		6	18		60
					313.501	15		10	300	
			1143	5	313.502	12		15	240	
					313.503	9		20	180	
					313.511		15	10		150
					313.512		12	15		120
					313.513		9	20		90

* : Standart özellik olarak MDF laminant üst tabla ile sunulmaktadır. Bir çekmeceye standart konfigürasyonlarda 2 adet takım tutucu ve 2 adet takım & kesici uç rafı veya 6 adet takım & kesici uç rafı bağlanabilmektedir.
Offered with laminated MDF cabinet top as a standard feature. In the standard configurations, either 2 tool holder and 2 tool & cutting insert shelves or 6 tool & cutting insert shelves can be installed on one drawer.

** : Standart konfigürasyonda üst tabla ile sunulmamaktadır. Bir çekmeceye standart konfigürasyonlarda 3 adet takım tutucu ve 2 adet takım & kesici uç rafı veya 7 adet takım & kesici uç rafı bağlanabilmektedir.
Cabinet top is not offered in the standard configuration. In the standard configurations, either 3 tool holder and 2 tool & cutting insert shelves or 7 tool & cutting insert shelves can be installed on one drawer.

Dikey Çekmeceli Talaşlı İmalat Takım Dolapları

Vertical Drawer Machining Tool Cabinets

Ürün Ölçüleri Product Dimensions				Çekmece Sayısı Number of Drawers	Ürün Kodu Product Code	Raf Dağılımı Shelf Configuration			Dolap Kapasitesi Cabinet Capacity	Dolap Kapasitesi Cabinet Capacity
H	D	E	W			319.101	319.201	309.101		
mm						BT30/DIN30, BT40/DIN40, HSK50, HSK63	BT50/DIN50 HSK80 HSK100			
2035*	1104	2055	928	4	314.401	24		8	384	
					314.402	18		18	288	
					314.411		24	8		192
					314.412		18	18		144
			1143	5	314.501	30		10	480	
					314.502	24		20	384	
					314.511		30	10		240
					314.512		24	20		192

* : Standart konfigürasyonda üst tabla ile sunulmamaktadır. Bir çekmeceye standart konfigürasyonlarda 6 adet takım tutucu ve 2 adet takım & kesici uç rafı veya 12 adet takım & kesici uç rafı bağlanabilmektedir.

Cabinet top is not offered in the standard configuration. In the standard configurations, either 6 tool holder and 2 tool & cutting insert shelves or 12 tool & cutting insert shelves can be installed on one drawer.

4



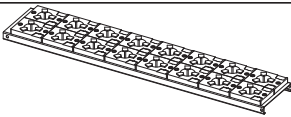
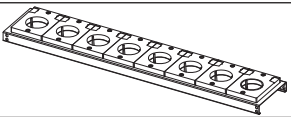
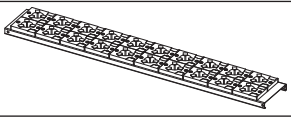
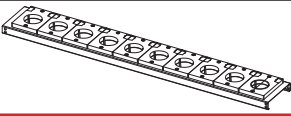
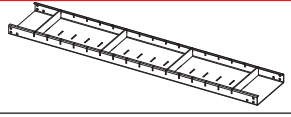
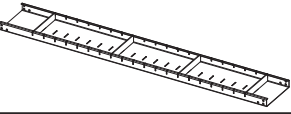

Aksesuarlar / Accessories

Raf Tipi Shelf Type	Ürünler Products	Ürün Kodu Product Code	Kullanılabilir Uzunluk Usable Length	Kullanılabilir Genişlik Usable Width	BT30/DIN30, BT40/DIN40, HSK50, HSK63	BT50/DIN50 HSK80 HSK100
		200 	mm	mm		
Takım Tutucu Raflar Tool Holder Shelves		319.101*	1000	185	16	-
		319.201*	1000	185	-	8
		319.102**	1265	185	20	-
		319.202**	1265	185	-	10
Takım & Kesici Uç Rafları Tool & Cutting Insert Shelves		309.101***	1000	165	-	-
		309.102****	1265	165	-	-

- * : D=1104mm dolaplarla uyumludur. / Compatible with cabinets with D=1104mm.
 ** : D=1369mm dolaplarla uyumludur. / Compatible with cabinets with D=1369mm.
 *** : D=1104mm dolaplarla uyumludur. Standart olarak 4 adet separatör ile sunulmaktadır.
 Compatible with cabinets with D=1104mm. As a standard feature, it comes with 4 separators.
 **** : D=1369mm dolaplarla uyumludur. Standart olarak 4 adet separatör ile sunulmaktadır.
 Compatible with cabinets with D=1369mm. As a standard feature, it comes with 4 separators.

Takım taşıyıcılar ayar parçalarının kullanarak istenilen tutucu sistemini (BT veya HSK) taşıyabilecek şekilde ayarlanabilir. Ayrıca takım taşıyıcıların üzerine takım bilgilerinin yazılabileceği etiket plakaları da yerleştirilebilir.

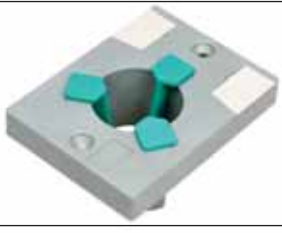
Tool retainers can be adjusted to hold the desired tool type (BT or HSK) by using adjustment inserts. It is also possible to place label plates on the retainer to write down the tool information.

	Takım Taşıyıcılar / Tool Retainers	
	BT30/DIN30, BT40/DIN40, HSK50, HSK 63	319.210*
BT50/DIN50, HSK80, HSK100	319.220**	
	Ayar Parçaları / Adjustment Inserts	
	BT30/DIN30	319.211***
	BT40/DIN40	319.212***
	BT50/DIN50	319.221****
	HSK50	319.213***
	HSK80	319.222****

- * : Hiçbir ayar parçası kullanılmaz ise HSK63 takım tutucularını taşır. / Without any adjustment inserts holds HSK63 tool holders.
 ** : Hiçbir ayar parçası kullanılmaz ise HSK100 takım tutucularını taşır. / Without any adjustment inserts holds HSK100 tool holders.
 *** : 319.210 kodlu takım taşıyıcı ile uyumludur. / Compatible with tool retainer code 319.210.
 **** : 319.220 kodlu takım taşıyıcı ile uyumludur. / Compatible with tool retainer code 319.220.